

Serie | 6
**BFL554MS0 Edelstahl
Einbau-Mikrowellengerät**

Integriertes Zubehör
1 x Drehteller

Die Einbau-Mikrowelle für die 38 cm Nische: so können Sie Ihre Gerichte zeitsparend auftauen, aufwärmen und perfekt zubereiten.

- **Mikrowellenfunktion:** für eine schnelle Zubereitung, Auftauen und Aufwärmen von Speisen.
- **AutoPilot 7:** jedes Gericht gelingt perfekt durch 7 voreingestellte Automatikprogramme.
- **Elektronische Türöffnung:** komfortables Öffnen der Tür dank einfachem Berühren der Sensortaste.
- **Bedienung mit weissem LED-Display:** leichte Bedienung dank direktem Zugriff auf Zeitfunktionen.

Technische Daten

Art des Mikrowellengerätes :	Nur Mikrowelle
Steuerung :	elektronisch
Frontfarbe :	Edelstahl
Abmessungen des Gerätes (mm) :	382 x 594 x 388
Abmessungen des Garraumes (mm) :	208.0 x 328.0 x 369.0
Länge Netzkabel (cm) :	130
Nettogewicht (kg) :	18.913
Bruttogewicht (kg) :	22.0
EAN-Nummer :	4242005038954
Max. Mikrowellenleistung (W) :	900
Anschlusswert (W) :	1450
Absicherung (A) :	10
Spannung (V) :	220-230
Frequenz (Hz) :	50
Steckerart :	Schuko-/Gardy.m.Erdung



4 242005 038954

Serie | 6 Mikrowellengeräte

BFL554MS0 Edelstahl Einbau-Mikrowellengerät

Die Einbau-Mikrowelle für die 38 cm Nische: so können Sie Ihre Gerichte zeitsparend auftauen, aufwärmen und perfekt zubereiten.

Heizarten

- Garraumvolumen: 25 l
- Max. Leistung: 900 W; 5 Mikrowellen-Leistungsstufen: 90 W, 180 W, 360 W, 600 W, 900 W

Design

- Drehknebel, Versenkknebel, TouchControl-Bedienung
- Öffner-Taste, elektrisch
- Garraum aus Edelstahl
- LED-Lampe
- Schwenktür, Türanschlag links

Komfort

- Bedienung mit LED-Display
- Elektronik-Uhr
- Leicht-Bedien-Konzept: besonders einfaches, problemloses Einstellen
- AutoPilot-Programmautomatik 7 Programme
- 4 Auftau- und 3 Garprogramme im Mikrowellenbetrieb
- Memory-Funktion (1 Speicherplatz)
- 31.5 cm Glas-Drehteller

Umwelt und Sicherheit

- Sicherheitsabschaltung
Türkontaktschalter

Zubehör:

- 1 x Drehteller

Technische Informationen

- Geeignet für 60 cm breiten Hochschrank
- Länge Netzkabel: 130 cm
- Gesamtanschlusswert Elektro: 1.45 kW

Serie | 6 Mikrowellengeräte

**BFL554MS0 Edelstahl
Einbau-Mikrowellengerät**

Mikrowelle
Eckeinbau

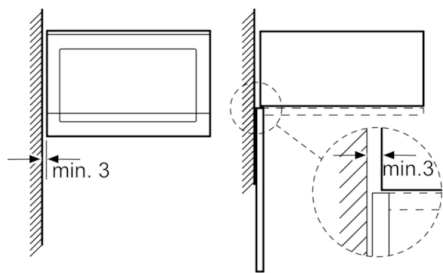

Maße in mm

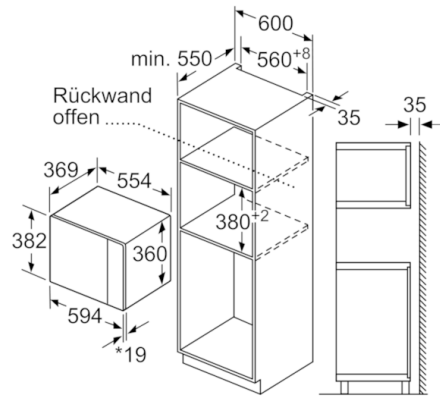

* 20 mm für Metallfront

Masse in mm

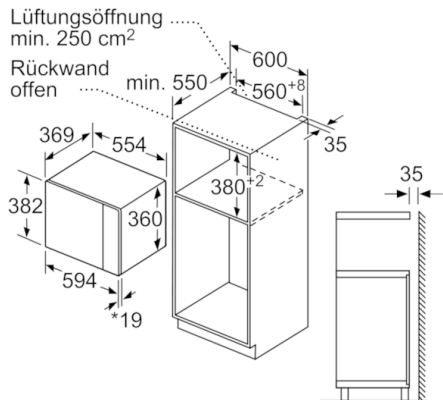

* 20 mm für Metallfront

Masse in mm

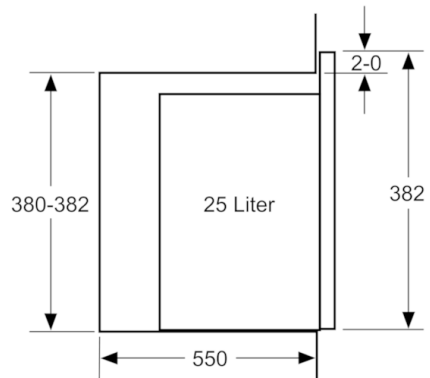

Masse in mm